

# 不二式避難はしご

軽量  
アルミ製

OAシリーズ

金属製つり下げはしご 折りたたみ式

国家検定品 型式番号

は第28~5、6号

自在フック型

は第28~7号

ナスカンフックA型

は第28~8号

ナスカンフックB型

人に、社会に  
軽くて丈夫な  
避難はしごを。



自在フック型



ナスカンフックB型



ナスカンフックA型



城田鉄工株式会社

# 軽量だから移動、設置が簡単!収納もよりコンパクトに。

## つり下げ金具類の調整・確認

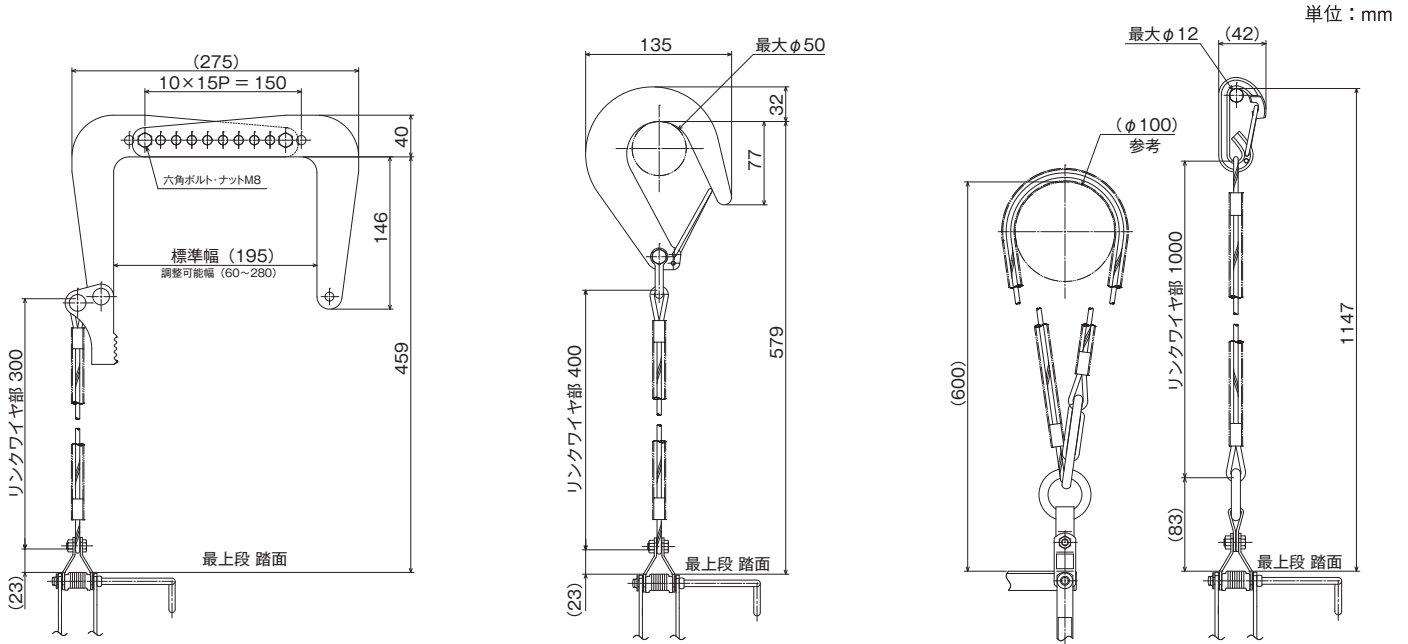

### 自在フック型

調整ボルトを外し、窓枠の幅に合わせて、金具の幅を調整し、再度調整ボルトを締めおいてください。窓枠の強度を十分に確認しておいてください。

### ナスカンフックA型

設置する手すりの外径寸法は、φ50以内で使用してください。手すりの外径及び強度も十分に確認しておいてください。

### ナスカンフックB型

φ50以上又は異形管等に対応。取り付け部の強度を十分に確認しておいてください。

### はしご本体

単位：mm

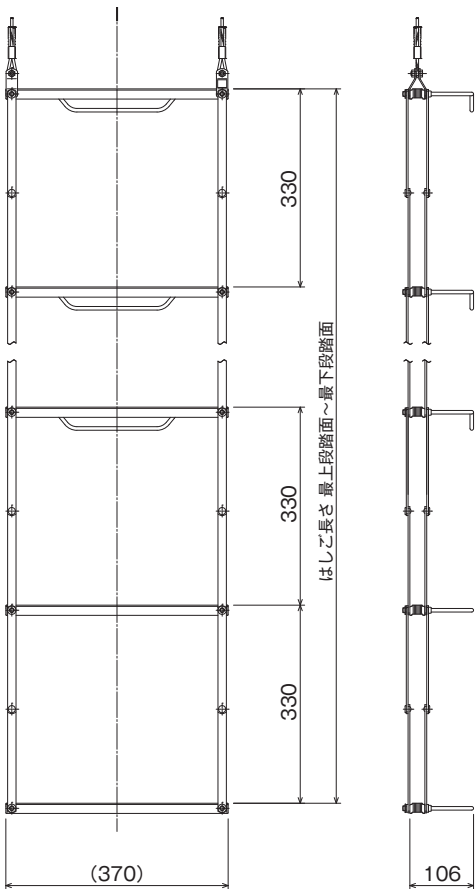

### ポイント

- 10mまで対応
- 選べる金具は3種類
- 取手付で設置スムーズ

### OAはしご仕様

品番	はしご長さ mm	重量kg					
		自在フック型		ナスカンフックA型		ナスカンフックB型	
1号(4m)	3630	型式番号 は第28~6号	6.0	型式番号 は第28~7号	5.4	型式番号 は第28~8号	5.1
2号(5m)	4620		7.1		6.5		6.2
3号(6m)	5610		8.3		7.7		7.3
4号(7m)	6600		9.4		8.8		8.4
5号(8m)	7590	型式番号 は第28~5号	10.5	9.9	9.6		
6号(9m)	8580		12.1	11.1	10.7		
7号(10m)	9570		13.2	12.2	11.8		

### 設置・保管に便利な収納BOX

収納BOX品番	対応はしご	横幅	奥行	高さ	重量	備考	
折1~2号	1~4号	410mm	220mm	388mm	4.5kg	スチール製 朱色塗装	ステンレス製 ヘアライン加工
折3~4号	5~7号	570mm		ステンレス製は 386mm	6.0kg		

●仕様は予告なく変更する場合があります。

### [設置場所についての注意事項]

小屋根、出窓等のない、地面又は真下階の床面までまっすくな壁面のある場所を選んでください。

### 製造元 城田鉄工株式会社

〒536-0008 大阪市城東区関目5丁目13番26号  
電話(06)6932-2001(代) FAX(06)6932-2006  
http://www.shirota-tekkou.co.jp